

СХЕМА СБОРКИ БУМАЖНОГО САМОЛЕТИКА

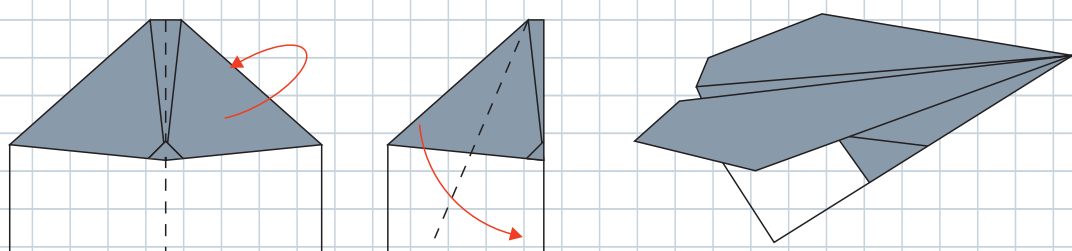
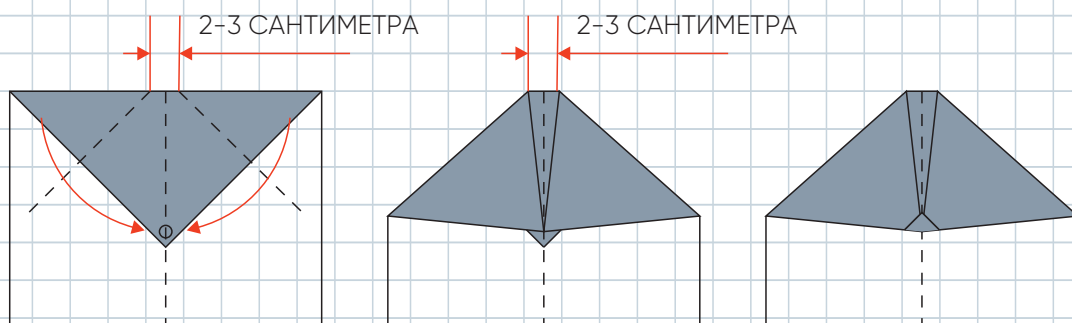
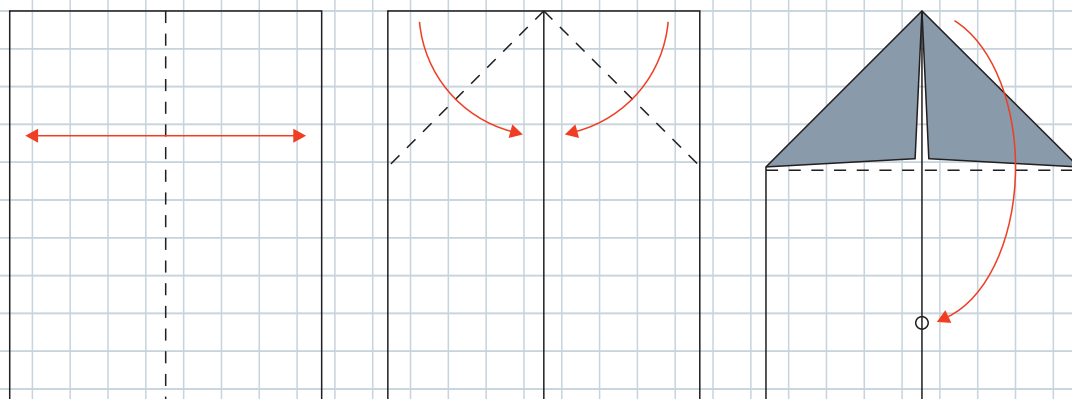

БЕССМЕРТНАЯ ЭСКАДРИЛЬЯ.РФ

Як-3 истребитель. Разработка ОКБ С.А. Яковлева.
Самый легкий истребитель Второй мировой войны.
Як-3 прошел боевое крещение в июне 1944 года.
Экипаж 1 человек
Скорость 645 км/ч
Размах крыла 9,20 м
Длина 8,47 м

МАЙ 6

ДЕНЬ ПОБЕДЫ

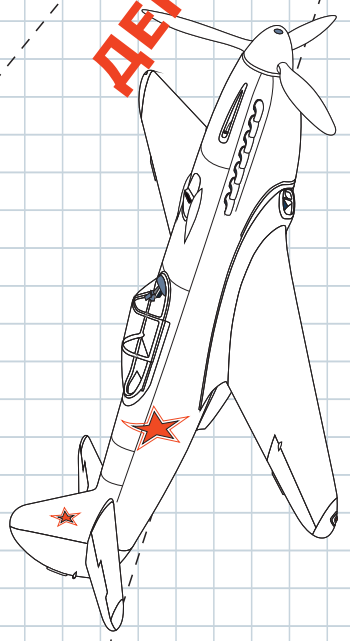

БЕССМЕРТНАЯ ЭСКАДРИЛЬЯ

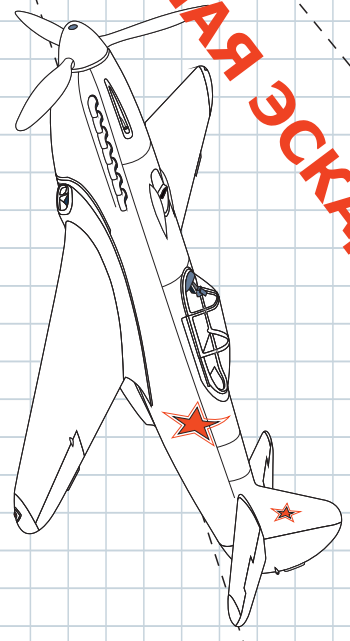

Ла-5ФН истребитель. Разработка ОКБ С.В. Лавочкина.
Вооружение - две пушки с боезапасом 400 снарядов.
Ла-5ФН претворил немецкий ВР-109С-2.
Экипаж 1 человек.
Скорость 648 км/ч.
Размах крыла 9,75 м.
Длина 8,67 м.

МАЙ 6

ДЕНЬ ПОБЕДЫ

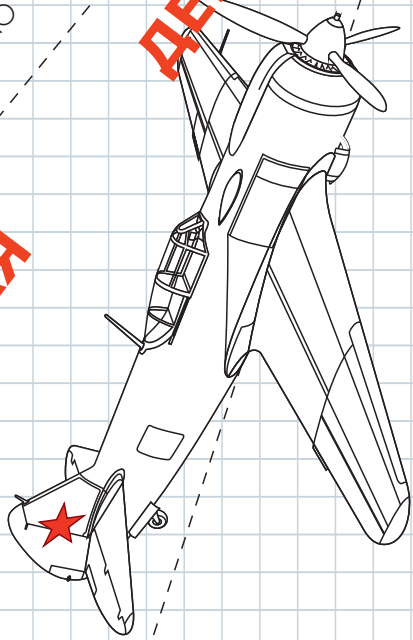

БЕССМЕРТНАЯ ЭСКАДРИЛЬЯ

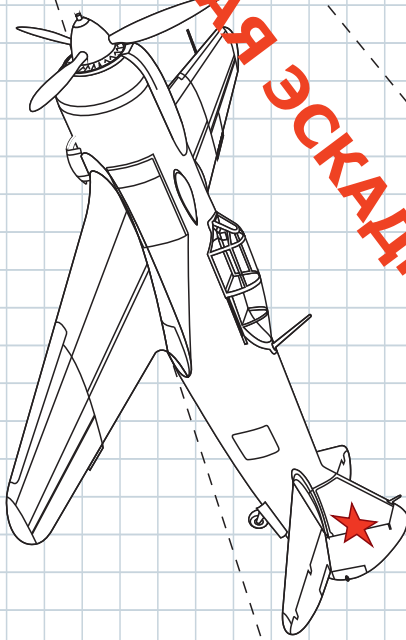

МиГ-2 ШТУРМОВИК. Разработчик ОКБ С.В. Ильюшина.
Было выпущено более 36 тысяч штук.
Эксплуатировано в боях более 2 человек.
Скорость 410 км/ч.
Размах крыла 14,6 м.
Длина 11,6 м.

ДЕНЬ ПОБЕДЫ

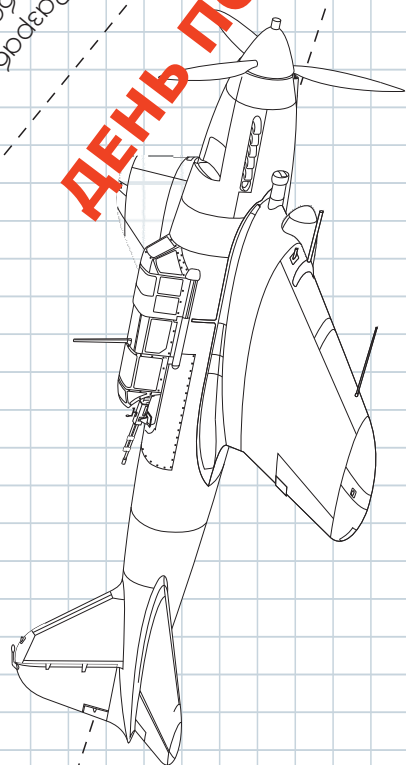

МАЯ 6

БЕССМЕРТНАЯ ЭСКАДРИЛЬЯ

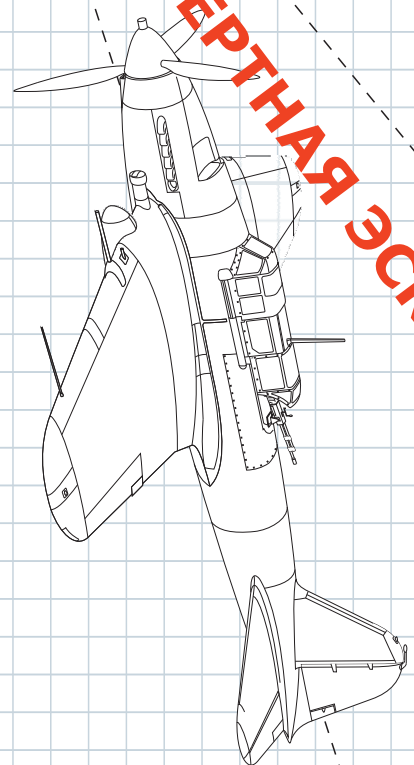

История создания
ТУ-2 Бомбардировщик
Двухмоторный советский
фронтальной бомбардировщик
Экипаж 4 человека
Скорость 521 км/ч
Размах крыла 18,86 м
Длина 13,80 м

ДЕНЬ ПОБЕДЫ

МАЯ 9

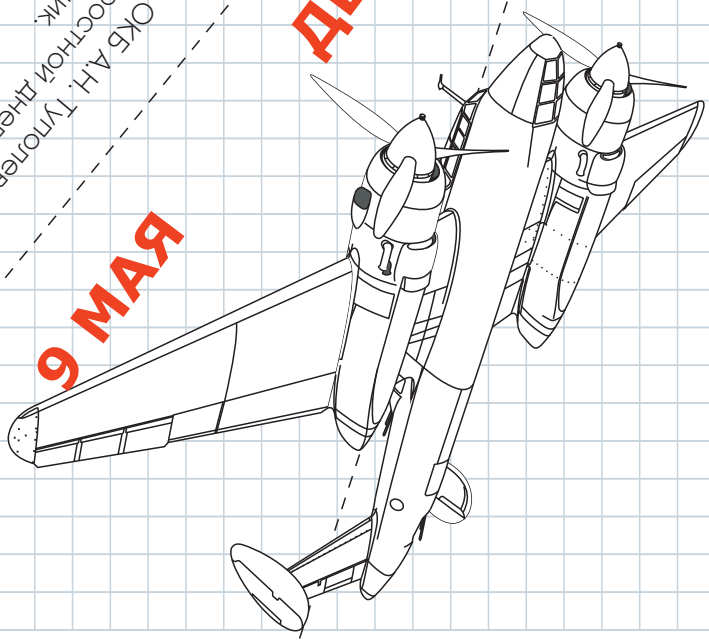

БЕССМЕРТНАЯ ЭСКАДРИЛЬЯ

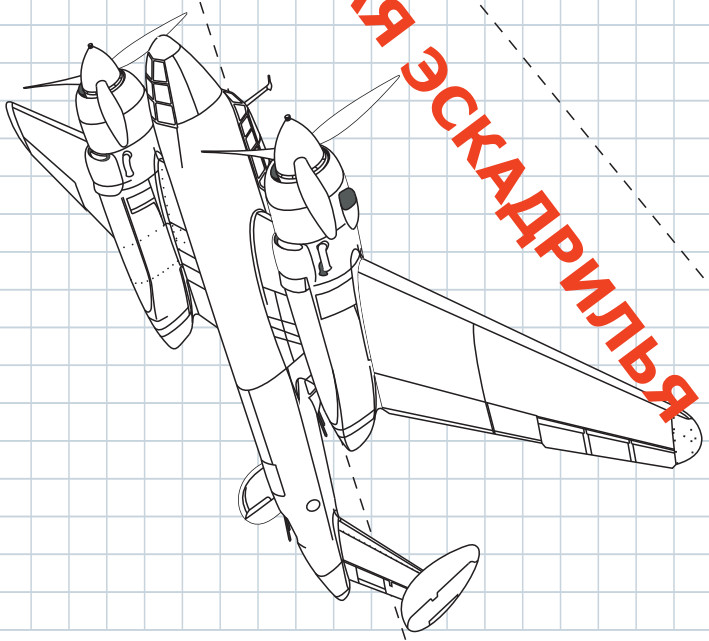

И-16 Истребитель. Разработка ОКБ Н.Н. Поликарпова.
Один из первых в мире серийных истребителей.
Размах крыла 9,00 м
Длина 6,13 м
Скорость 417 км/ч
Экипаж 1 человек
Эксплуатация в полете 1 час.

МАЙ 6

ДЕНЬ ПОБЕДЫ

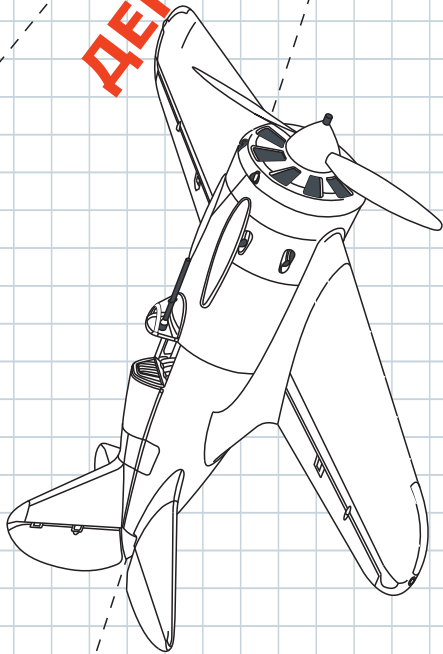

БЕССМЕРТНАЯ ЭСКАДРИЛЬЯ

